

EAN: 4057304020025
static.hansa.com/8261906733

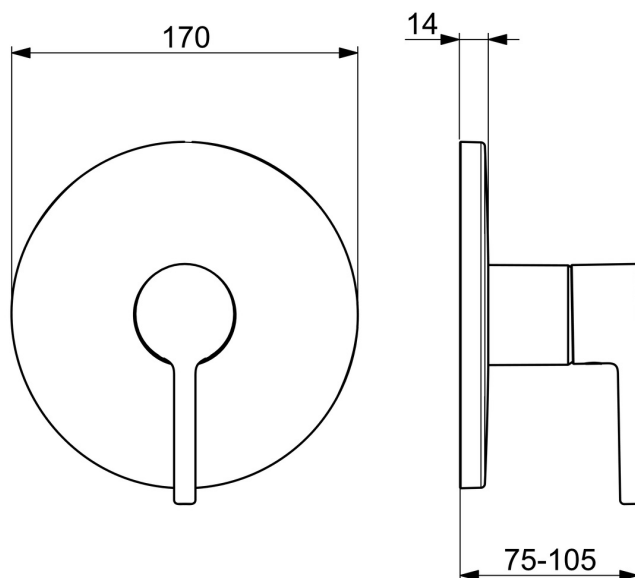

Le kit de finition douche encastré HANSAVANTIS est un mitigeur de douche monocommande avec une finition mat noir de qualité professionnelle. Il est conçu pour un montage mural encastré et offre une durabilité à toute épreuve grâce à son corps en laiton DZR. Cette nouveauté de la catégorie B2C des solutions de douche est un choix idéal pour une expérience d'utilisation inédite.

- Solutions de douche
- Kit de finition, Monocommande
- Montage mural encastré
- Mat noir
- Levier monocommande, Levier tige, Levier avec symbole C+F
- Limiteur de température et de débit, Limiteur de température ajustable
- Cartouche céramique de \varnothing 40 mm pour contrôle de température et de débit
- Corps en laiton DZR
- Rosace décorative, Rosace ronde, BLUECLICK support pour rosace pour montage facile, Unité de fixation avec vis, Unité fonctionnelle

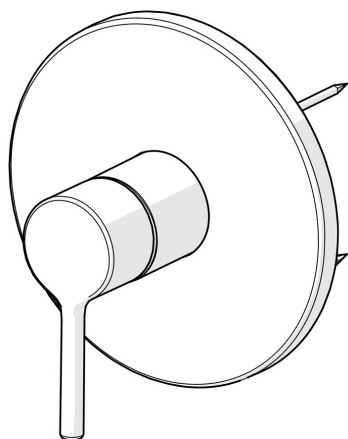

Caractéristiques techniques

Caractéristiques de débit

Débit à 3 bar **19.8 l/min**

Caractéristiques techniques

Alimentation en eau chaude **max. +80°C**
 Pression de service **0.5-10 bar**
 Matériau **brass**

Règlementations

Norme EN **EN 817**
 Classe acoustique **I (ISO 3822)**

Certificats et normes

DVGW **DW-6506CS0196**
 ABP **PA-IX 38592/IB**
 Déclaration de conformité **DoC**
 EPD **S-P-07752**

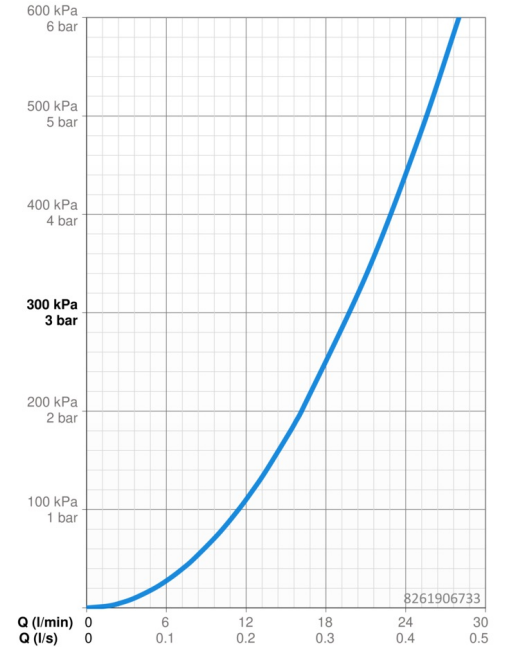

Pièces de rechange

SP8261906733

	Nom	Code
01	Levier Mat noir	1014994V-33
02	Unité fonctionnelle Arrêté	59914510

