

EAN: 4057304008719
static.hansa.com/5863017182

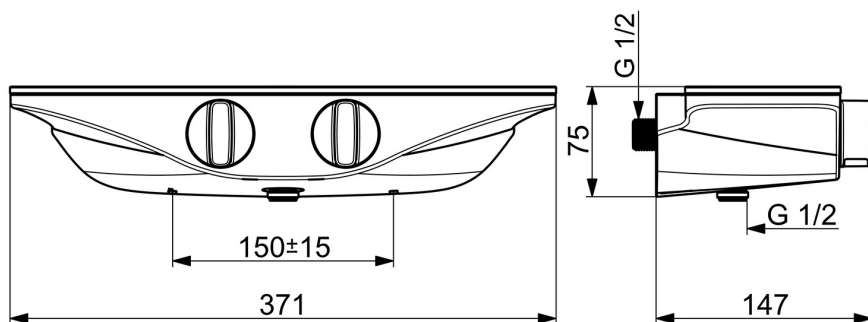

Découvrez le mitigeur de douche HANSAEMOTION, un appareil connecté avec une finition chromée ou blanche. Ce produit est un groupe de mitigeurs de douche à montage mural. Il a une poignée de régulation de la température et du débit et est équipé d'un verre de sécurité. Le système HANSAEMOTION Wellfit apporte les méthodes de traitement de l'eau chaude/froide dans votre salle de bain privée en appuyant sur un bouton. Profitez d'une expérience de douche régénérante.

- Solutions de douche
- Thermostatique
- Montage mural
- Chrome/Blanc
- Poignée de régulation de la température, Poignée de régulation du débit
- Sécurité anti-brûlures à 38°C, THERMO COOL : plus de sécurité avec un échauffement minimum du corps de robinetterie
- Cartouche thermostatique
- Raccords excentriques à rotule
- Verre de sécurité
- Système anti-refoulement intégré pour une utilisation domestique (conforme à la norme DIN EN 1717)

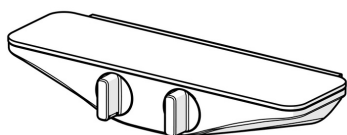

Caractéristiques techniques

Caractéristiques de débit

Débit à 3 bar	13.8 l/min
Perte de charge avec débit (0,2 l/s)	2.3 bar

Caractéristiques techniques

Taille DN (diamètre nominal)	DN15
Alimentation en eau chaude	max. +80°C
Pression de service	1-10 bar
Taille de raccord	G1/2
Largeur d'installation	150 ± 15 mm
Dispositif de protection (EN1717)	EB
Matériau	brass

Règlementations

Norme EN	EN 1111
Classe acoustique	I (ISO 3822) Oras lab.

Certificats et normes

Déclaration de conformité	DoC
---------------------------	------------

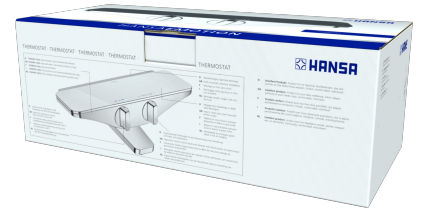
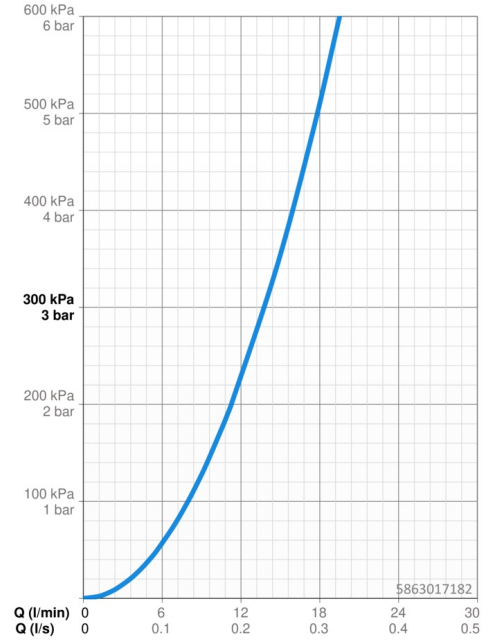

Pièces de rechange

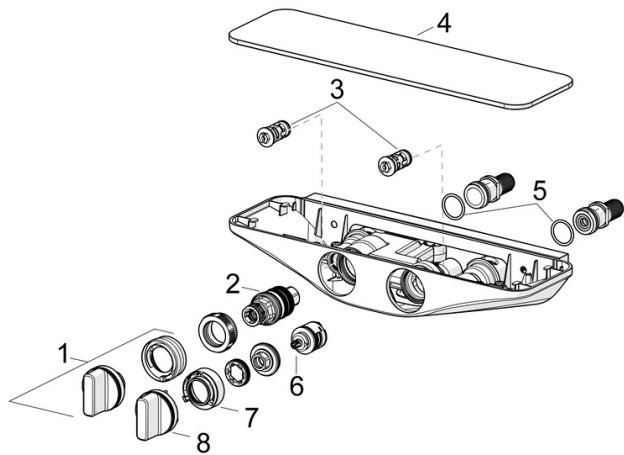

SP5863017182

	Nom	Code
01	Croisillon réglage de température	59914596
02	Cartouche thermostatique, 3.4	59914114
03	Clapet anti-retour + filtre, (9/2018-)	59914727
03	Clapet anti-retour + filtre	59913696
04	Rosaces Blanc	59914598
05	Joint, 25.07x2.62	59911479
06	Inverseur	59914183
07	Limiteur de debit Arrêté	59914634
08	Croisillon d'ouverture Arrêté	59914599
N.I.	Connecteur, G1/2	59911491
N.I.	Adaptateur	03990100