

EAN: 4057304021466  
[static.hansa.com/4719911380](http://static.hansa.com/4719911380)



HANSAAURELIA, une harmonie de simplicité et d'élégance.

Le design de HANSAAURELIA se caractérise par des formes pures et fluides - intemporelles dans leur simplicité mais subtilement complexes dans leur exécution. Cela résulte en une danse délicate entre le simple et l'intriqué, capturant visuellement l'équilibre naturel.

Tenez-vous sous l'eau qui cascade pour vivre une symphonie de sensations, car un design astucieux assure une distribution efficace de l'eau, embrassant tout le corps dans un confort rafraîchissant et revitalisant.

Élevez votre rituel quotidien avec HANSAAURELIA, où chaque goutte devient une célébration de la beauté inhérente.

Avec des connecteurs et des couvercles s, une douche de tête 1 jet de 250x250, une douchette à main 1 jet et un tuyau de 1750 mm.

ÉLEVER VOS MOMENTS.

- Solutions de douche
- Thermostatique
- Montage mural
- Acier brossé
- Poignée de régulation de la température, Poignée de régulation du débit, Levier avec symbole C+F, Levier pour réaliser des économies d'eau
- Inverseur à tourner, Inverseur intégré dans la cartouche de débit
- Douchette, Tête de douche pivotant, Verrouillable en position médiane, Joint sphérique, Barre de douche, Fixation ajustable, Support de douchette réglable, Technologie de protection anti calcaire, Flexible de douche (1750 mm), Protection antitorsion
- Classique – Jet d'eau régulier et doux
- Sécurité anti-brûlures à 38°C, THERMO COOL : plus de sécurité avec un échauffement minimum du corps de robinetterie
- Cartouche thermostatique, Valve(s) anti-retour, Filtre(s) à impuretés
- Raccord direct, Filetage interne, Rosaces de finition
- Peut être raccourci, Guide de flexible, pivotant
- 1 jet

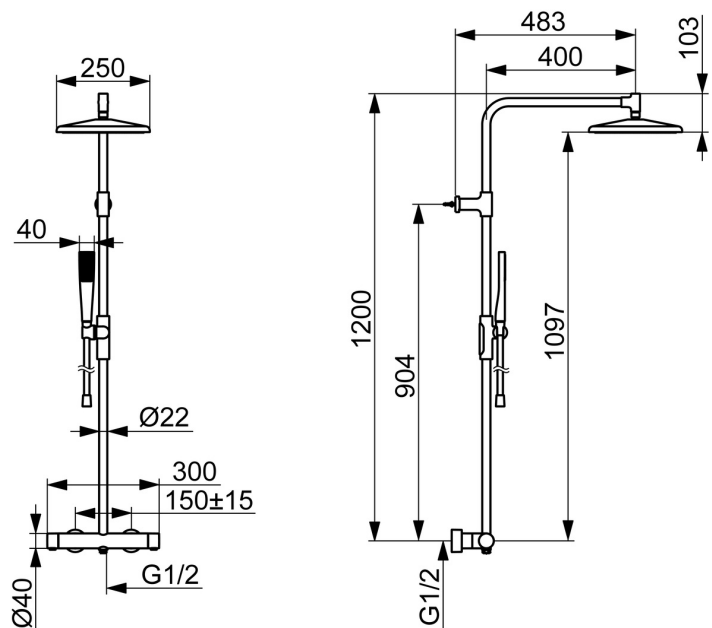
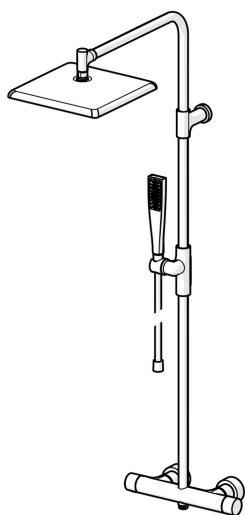

## Caractéristiques techniques

### Caractéristiques de débit

Eco-débit à 3 bar	7.2 l/min
Débit à 3 bar	7.8 l/min

### Caractéristiques techniques

Alimentation en eau chaude	max. +65°C
Pression de service	1-10 bar
Taille de raccord	G3/4
Largeur d'installation	150 ± 15 mm
Dispositif de protection (EN1717)	EB
Matériau	Brass/Plastic

### Règlementations

Norme EN	EN 1111, EN 1112, EN 1113
Classe acoustique	I (ISO 3822)

### Certificats et normes

Déclaration de conformité	DoC
---------------------------	-----

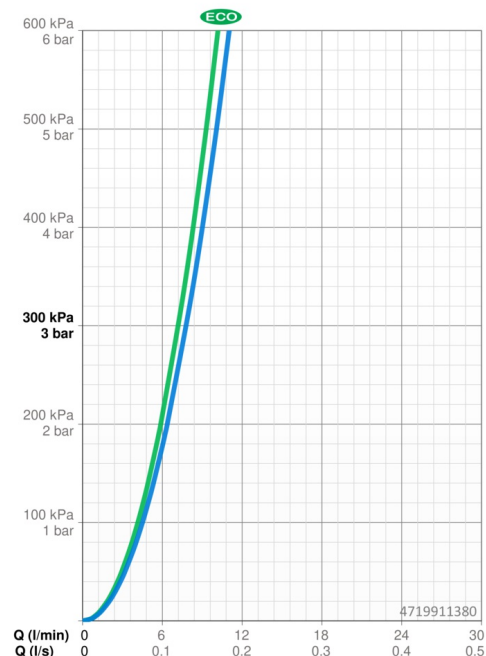

## Pièces de rechange

### SP47199103CLR

	Nom	Code
01	Croisillon réglage de température Mat noir	1018476V-33
01	Croisillon réglage de température Acier brossé	1018476V-80
01	Croisillon réglage de température Bronze brossé	1018476V-81
02	Cartouche thermostatique, 3.4	59914114
03	Inverseur	59914183
04	Croisillon d'ouverture Mat noir	1018477V-33
04	Croisillon d'ouverture Acier brossé	1018477V-80
04	Croisillon d'ouverture Bronze brossé	1018477V-81
05	Clapet anti-retour, DW15/DN10K	1018484V