

EAN: 4057304020650
static.hansa.com/47199103



HANSAAURELIA: un'armonia di semplicità ed eleganza.

Il design di HANSAAURELIA è caratterizzato da forme pure e fluide, senza tempo nella loro semplicità ma sottilmente complesse nell'esecuzione. Ciò si traduce in una delicata danza tra il semplice e l'intricato, catturando visivamente l'equilibrio naturale.

Prova l'acqua che scorre a cascata per vivere una sinfonia di sensazioni, poiché il design intelligente garantisce una distribuzione efficiente dell'acqua, avvolgendo il corpo in un conforto rinfrescante e rigenerante.

Eleva il tuo rituale quotidiano con HANSAAURELIA, dove ogni goccia diventa una celebrazione della bellezza intrinseca.

Con connettori e coperture s, soffione a pioggia Ø300 a 1 getto, doccetta a mano Ø110 a 3 getti e tubo da 1750 mm.

ELEVA I TUOI MOMENTI.

- Soluzioni doccia
- Termostatico
- Montaggio a parete
- Cromo
- Manopola di regolazione temperatura, Manopola di regolazione portata, Leva con simbolo F+C, Funzioni Eco per il flusso d'acqua
- Deviatore a rotazione, Deviatore integrato / Regolazione portata
- Doccetta a mano, Asta doccia, Soffione doccia orientabile, Bloccabile in posizione centrale, Supporto regolabile dell'asta doccia, Flessibile doccia (1750 mm), Punti di fissaggio variabili, Snodo sferico, Tecnologia di protezione anticalcare, Protezione antitorsione
- Pulsante - Forte flusso d'acqua per il massaggio o il trattamento del corpo, Intenso - Getto d'acqua rinvigorente, Rilassante - Getto d'acqua morbido, piacevole per tutto il corpo
- Blocco di sicurezza anticottature a 38 °C, THERMO COOL. Maggiore sicurezza grazie al riscaldamento minimo del corpo del miscelatore
- Vitone ceramico, Regolazione termostatica della temperatura, Valvola/e di non ritorno, Filtro/i anti-impurità
- Raccordi a S eccentrici, Placca/Placche, Silenziatore
- Tubo accorciabile, Guida flessibile girevole
- 3 getti

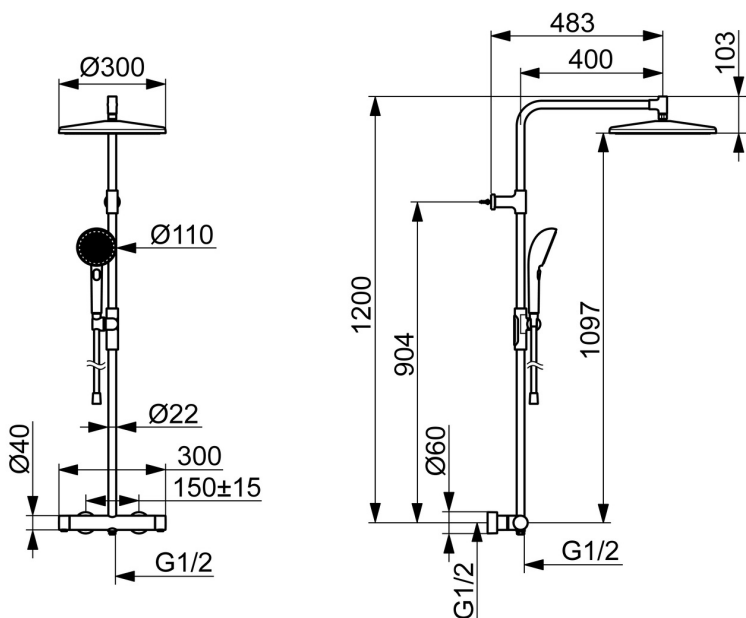
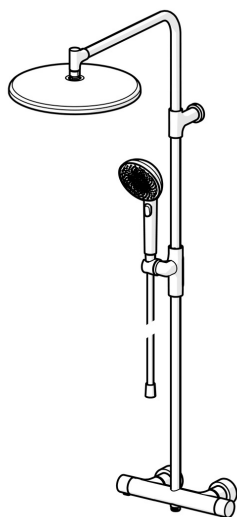

Dati tecnici

Caratteristiche flusso

Eco-flusso di portata a 3 bar	9.6 l/min
Portata 3 bar	10.2 l/min

Caratteristiche tecniche

Fornitura di acqua calda	max. +65°C
Pressione di esercizio	1-10 bar
Misura della connessione	G3/4
Profondità di installazione	150 ± 15 mm
Backflow prevention (EN1717)	EB
Materiale	Ottone/Plastica

Norme

Standard EN	EN 1111, EN 1112, EN 1113
Classe di rumorosità	I (ISO 3822)

Certificati/Dichiarazioni

Dichiarazione di conformità	DoC
-----------------------------	------------

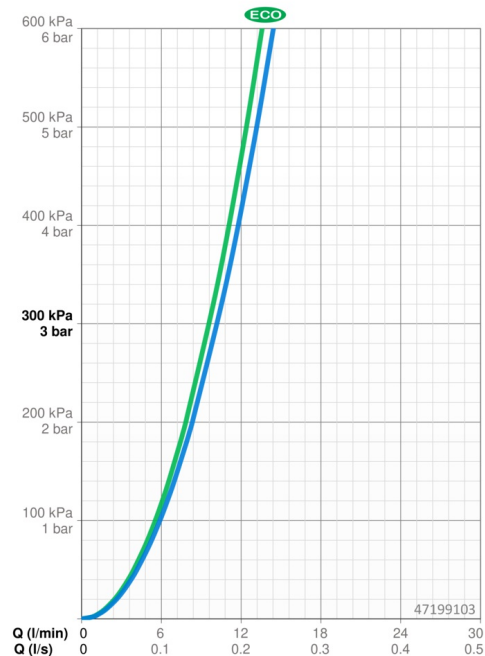

Parti di ricambio

SP47199103

	Nome	Codice
01	Maniglia per regolazione della temperatura Cromo	1018476V
02	Cartuccia termostatica, 3.4	59914114
03	Deviatore	59914183
04	Manopola di apertura Cromo	1018477V
05	Cursor per asta doccia Cromo	1018479V
06	Asta Doccia a pioggia, d 300 mm Cromo	1018483V
07	Valvola antiriflusso, DW15/DN10K	1018484V